

平成26年度熊本県高等学校総合体育大会テニス競技大会

男子団体戦

学園大付属(8年ぶり4回目)

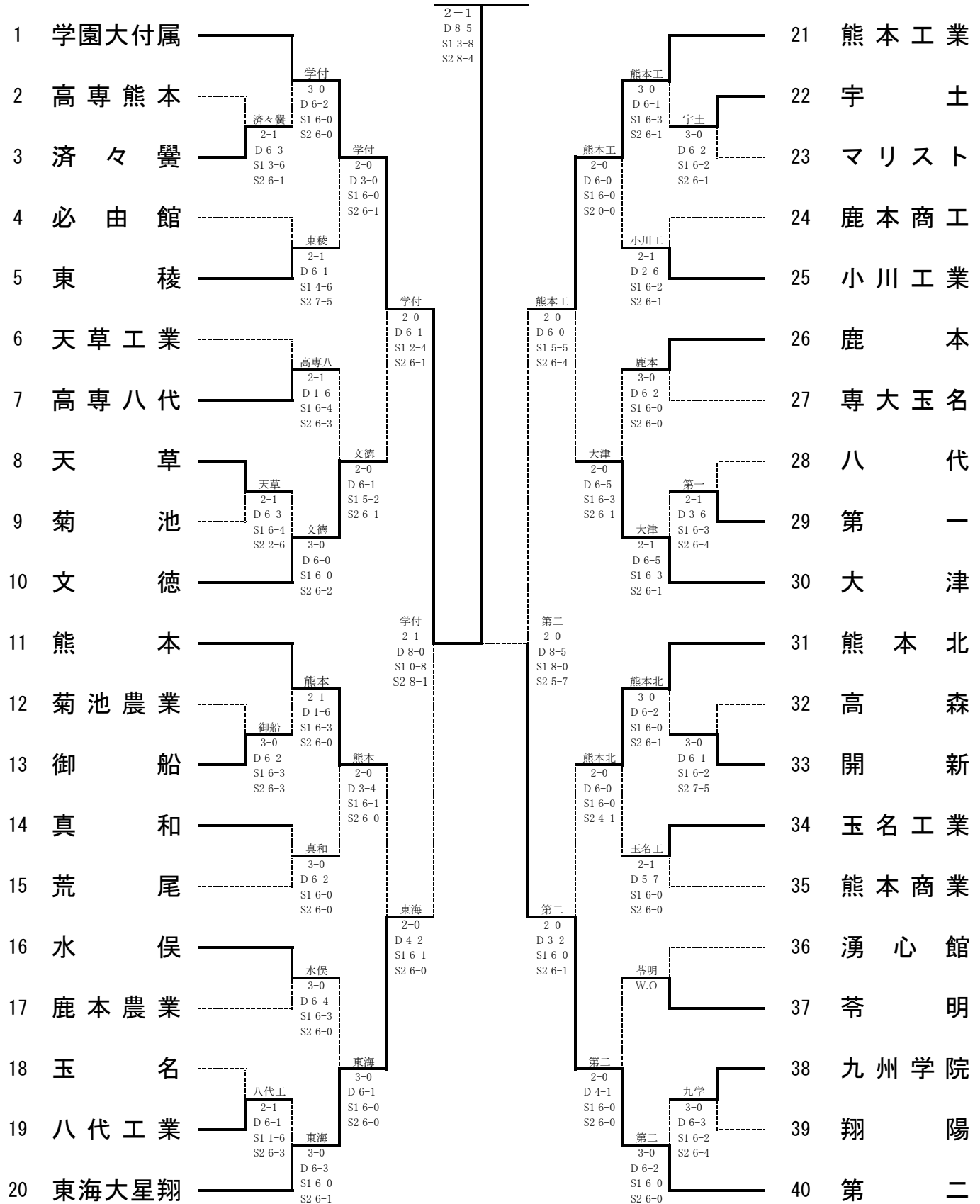

【シード順】

- ①学園大付属
- ②第二
- ③熊本工業
- ④東海大星翔
- ⑤熊本
- ⑥大津
- ⑦熊本北
- ⑧文徳

平成26年度熊本県高等学校総合体育大会テニス競技大会

男子シングルスNO. 1

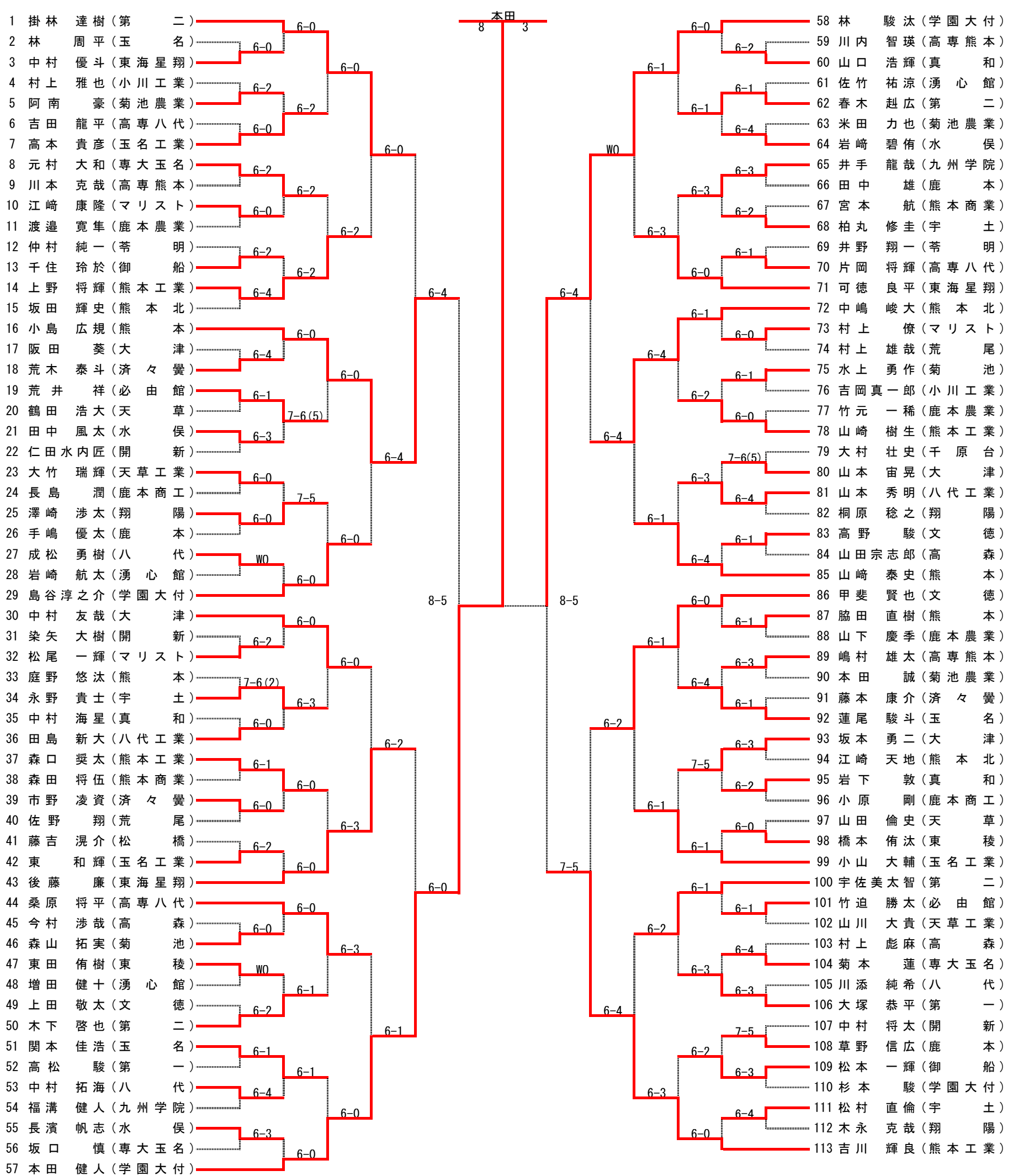

[シード順]

- ①掛林 達樹 (第 二)
- ②杉谷 和馬 (東海星翔)
- ③佐伯 峻 (学園大付)
- ④吉川 輝良 (熊本工業)
- ⑤林 駿汰 (学園大付)
- ⑥松本 健友 (第 二)
- ⑦松村 直昂 (熊本工業)
- ⑧本田 健人 (学園大付)
- ⑨中村 友哉 (大 津)
- ⑩吉田 成帆 (玉 名)
- ⑪村中 瑞旗 (熊 本)
- ⑫山崎 泰史 (熊 本)
- ⑬甲斐 賢也 (文 徳)
- ⑭堀内信太郎 (専大玉名)
- ⑮山下 和輝 (熊本工業)
- ⑯島谷淳之介 (学園大付)

平成26年度熊本県高等学校総合体育大会テニス競技大会

男子シングルスNO. 2

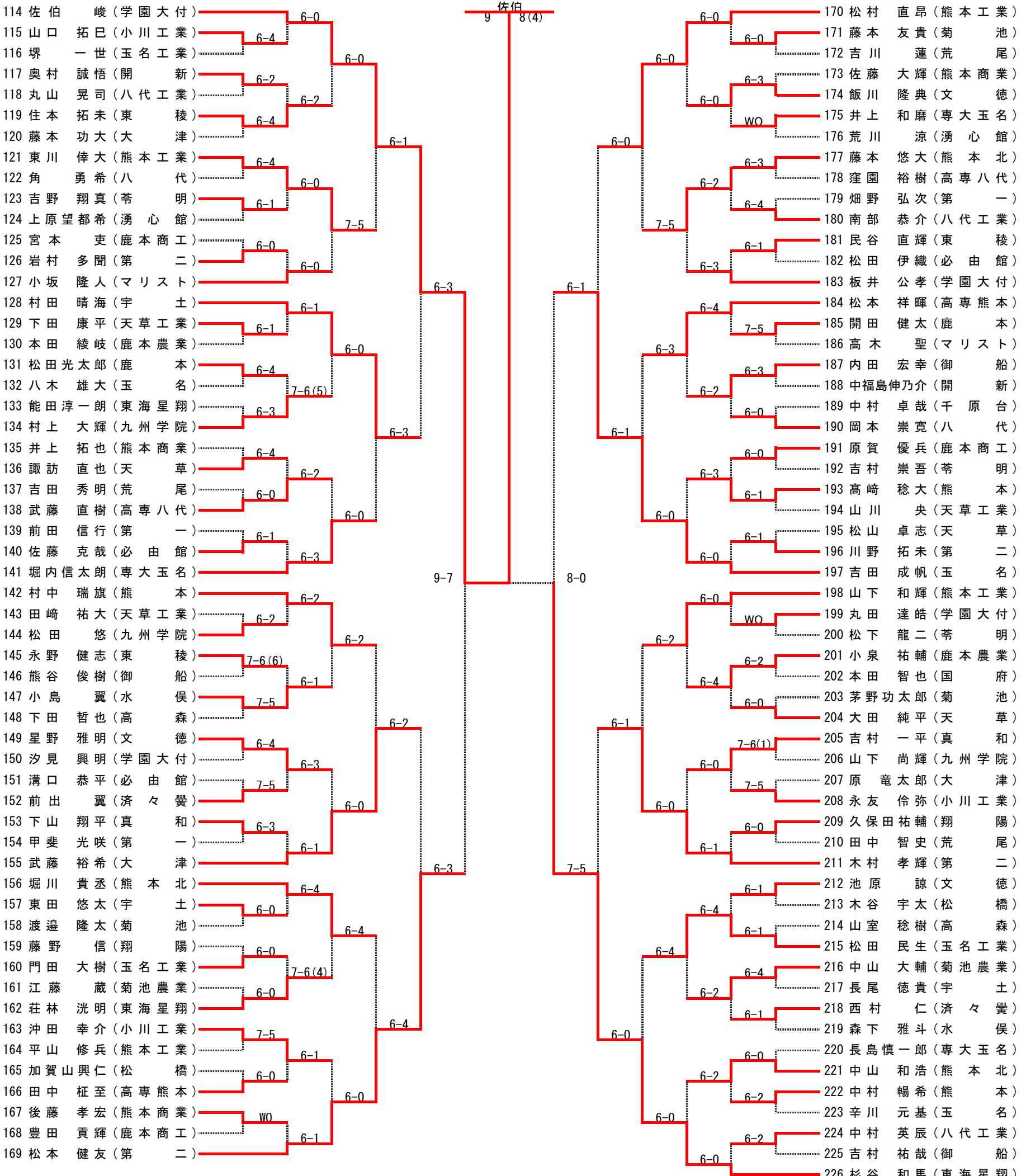

決勝戦

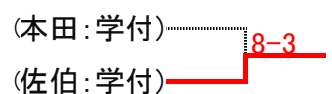

7位決定戦

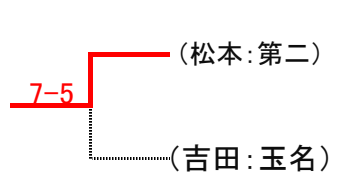

3位決定戦

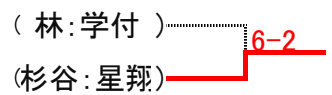

5位決定戦

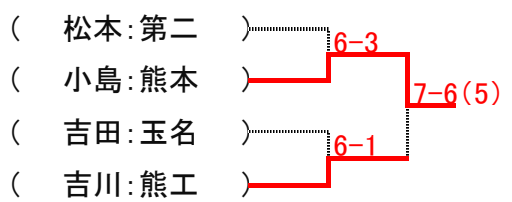

平成26年度 熊本県高等学校総合体育大会テニス競技大会結果

男子ダブルス No. 1

1	掛松	林本	達健	樹友	(第 二)	第二	8	2	32	杉	谷	和	馬	(東海星翔)
2	阪青	木木	友太	友哉	(大 津)	学付	6-1		33	莊	林	洗	介	(小川工業)
3	鈴木	提望	都	道希	(学園大付)	6-3			34	沖	野	幸	尋	(玉 名)
4	上原	望	健	十春	(湧心館)	第二	6-1		35	塚	本	幹	太	(開 新)
5	増富	田方	雅理	矩陸	(菊 池)	菊池	6-1		36	吉	田	祥	孫	(東 新)
6	緒野	口	貴	葵輝	(東海星翔)	東海	6-4		37	奥	波	大	登	(芥 明)
7	磯山	本下	尚	蘭海	(九州学院)	6-4			38	木	下	翔	明	(東 稜)
8	高松	坂野	寿拓	洋秀	(熊本北)	熊北	6-1		39	仲	村	元	一	(第 一)
9	東中	尾田	元	秀生	(玉名工業)	熊北	6-1		40	吉	野	大	真	(玉名工業)
10	福波	瀬山	佳	樹浩	(玉 名)	玉名	6-1		41	野	上	志	郎	(宇 土)
11	関荒	本井	勝拓	祥太	(必由館)	6-1			42	佐	藤	元	星	(鹿本商工)
12	竹井	迫上	本	航太	(熊本商業)	翔陽	6-2		43	古	閑	大	真	(菊池農業)
13	宮澤	崎田	涉	輔哉	(翔 陽)	真和	6-4		44	林	野	志	郎	(八 代)
14	久日	吉水	達	文平	(濟々巒)	真和	6-3		45	松	野	直	人	(玉名工業)
15	吉下	山井	雄	太	(真 和)	6-1			46	門	丸	大	樹	(宇 土)
16	笠田	上野	新	大	(八代工業)	八工	6-0		47	柏	田	正	圭	(鹿本商工)
17	上木	辻山	上	大	(第 一)	6-0			48	森	賀	島	潤	(熊本工業)
18	田山	室崎	大	基樹	(高 森)	天工	6-2		49	原	賀	田	誠	(菊池農業)
19	山田	崎場	啓	大	(天草工業)	6-2			50	長	島	南	豪	(八 代)
20	射桑	原藤	将	郎	(高専八代)	専八代	6-0		51	本	南	本	寛	(熊本商業)
21	武志	森本	真	斗空	(マリスト)	文徳	6-4		52	阿	南	松	樹	(鹿本)
22	吉山	野田	明	已	(小川工業)	文徳	6-2		53	岡	本	上	史	(熊本工業)
23	星上	村目	真	明	(文 徳)	6-2			54	成	上	泉	平	(専大玉名)
24	丸中	福島	乃	介	(熊 本)	開新	6-1		55	渡	井	井	大	(熊本商業)
25	奥川	村本	誠	悟哉	(開 新)	開新	6-2		56	水	井	井	和	(荒 尾)
26	川一	内安	智	瑛祐	(高専熊本)	鹿本	6-3		57	小	大	大	伍	(熊本商業)
27	一本	崎永	龍	生	(鹿 本)	6-3			58	小	大	佐	紀	(水 俣)
28	釜光	村	龍	弥	(御 船)	八代	6-1		59	大	藤	希	史	(熊本工業)
29	中工	藤明	光	太	(八 代)	熊工	6-1		60	東	齋	太	大	(鹿本)
30	後山	森	和	海	(菊池農業)	熊工	6-2		61	齋	堀	夕	也	(熊本工業)
31	森	口	和	起	(熊本工業)	6-2			62	堀	内	信	和	(専大玉名)
				斗輝						元	村	太	伍	(熊本商業)
				輝太						森	野	大	紀	(荒 尾)
				太						龍	上	和	哉	(水 俣)
				太						村	中	太	史	(濟々巒)
				太						田	口	大	樹	(御 船)
				太						坂	車	二	翼	(第 二)
				太						六	出	郎	資	(大 津)
				太						前	野	史	樹	(熊 本)
				太						市	上	大	也	(熊本商業)
				太						熊	中	和	哉	(荒 尾)
				太						千	口	太	史	(水 俣)
				太						工	車	大	樹	(濟々巒)
				太						古	出	二	翼	(御 船)
				太						坂	野	郎	資	(第 二)
				太						原	上	史	樹	(大 津)
				太						坂	中	大	也	(熊本北)
				太						土	口	郎	貴	(九州学院)
				太						松	車	史	大	(マリスト)
				太						野	出	平	士	(天 草)
				太						白	野	大	大	(八 代)
				太						甲	上	也	也	(天草工業)
				太						大	中	大	也	(天草工業)
				太						鶴	口	也	也	(天草工業)
				太						坂	崎	也	也	(天草工業)
				太						木	岡	也	也	(天草工業)
				太						岩	口	也	也	(天草工業)
				太						林	崎	也	也	(天草工業)
				太						島	之	也	也	(天草工業)
				太						谷	介	也	也	(天草工業)
				太						淳	之	也	也	(天草工業)
				太						之	介	也	也	(天草工業)

[シード順]

- ①掛松 達樹 (第 二)
- ②松村 直昂 (熊本工業)
- ③佐伯 峻 (学園大付属)
- ④林 駿汰 (学園大付属)
- ⑤杉谷 和馬 (東海大星翔)
- ⑥後藤 廉 (東海大星翔)
- ⑦中村 友哉 (大 津)
- ⑧山下 和輝 (熊本工業)
- ⑨掛松 達樹 (第 二)
- ⑩松村 直昂 (熊本工業)
- ⑪佐伯 峻 (学園大付属)
- ⑫林 駿汰 (学園大付属)
- ⑬杉谷 和馬 (東海大星翔)
- ⑭後藤 廉 (東海大星翔)
- ⑮中村 友哉 (大 津)
- ⑯山下 和輝 (熊本工業)

平成26年度 熊本県高等学校総合体育大会テニス競技大会結果

男子ダブルス No. 2

63	佐伯 健征 (学園大付)	学付 6-0	佐伯・本田 (学付)	9	7	94	中村 友哉 (大津)	6-1
64	本田 大龍 (高専熊本)	専熊本 6-2				95	武直 直樹 (熊本農業)	6-0
65	松浦 成生 (芥明)	学付 6-0				96	林桐馬 (水俣)	6-1
66	渡邊 稀典 (熊本農業)	文徳 6-0				97	今村 志郎 (高森)	6-1
67	竹元 隆平 (文徳)	熊工 6-2				98	山友 弥也 (小川工業)	6-0
68	飯田 海生 (必由館)	熊工 6-1				99	永村 上本 (済々)	6-2
69	渡邊 紀人 (熊本工業)	学付 6-2				100	藤松後 本 (宇土)	6-1
70	山崎 輝大 (マリスト)	マリスト 6-4				101	坂村 植榎 (大津)	6-1
71	小坂 大晃 (大津)	マリスト 6-2				102	村野 翔斗 (東海)	6-1
72	藤本 真和 (真和)	第一 7-6				103	原村 吾剛 (専熊本)	6-4
73	利野 太弘 (第一)	熊本 6-2				104	小宮 本 (専熊本)	6-3
74	藤野 稔純 (翔陽)	八代 7-6				105	松嶋内 千木 (御船)	6-1
75	川角 希貴 (八代)	熊本 6-1				106	本村 住村 (御船)	6-0
76	福田 規規 (熊本)	熊本 6-2				107	井上 本 (専五)	6-4
77	小村 瑞太 (第二)	第二 WO				108	坂口 田 (文徳)	6-1
78	宇佐 也蓮 (荒尾)	第二 6-3				109	前田 斐原 (文徳)	6-0
79	新名 僚幸 (天草工業)	菊農 6-2				110	池荒 涼平 (湧心館)	6-1
80	岩崎 輔哉 (菊池農業)	九州学 7-6				111	溝野 匠太 (必由館)	6-0
81	森手 輝郎 (九州学院)	九学 6-3				112	上野 仁太 (開新)	6-0
82	江村 蓮侑 (専大玉名)	九学 7-6				113	中天 敬太 (東稜)	6-0
83	長島 侑翼 (水俣)	玉工 6-2				114	尾田 中 (八代工業)	6-2
84	岩島 輔生 (玉名工業)	熊北 6-0				115	田松 孝倫 (天草)	6-2
85	小山 丞浩 (熊本北)	熊北 7-5				116	山田 邊 (玉名)	6-0
86	堀川 朗樹 (菊池)	専八代 6-2				117	中渡 孝二 (学園大付)	6-0
87	富永 輝樹 (高専八代)	高森 6-2				118	板工 章平 (熊本)	6-2
88	今岡 誓麻 (高森)	宇土 6-2				119	吉村 平 (真和)	6-0
89	窪上 祐悟 (宇土)	八代工業 6-1				120	吉中 翔 (荒尾)	6-0
90	本尾 明悟 (八代工業)	東海 6-1				121	佐田 明 (第二)	6-0
91	山本 樹郎 (天草)	東海 6-1				122	岩春 龍平 (高専八代)	6-0
92	平本 航志 (東海星翔)					123	吉本 直輝 (熊本工業)	6-0
93	後藤 良平					124	松川 光	

決勝

3位決定戦

掛林・松本 (第二)	第二
佐伯・本田 (学付)	8-3

杉谷・荘林 (東海)	熊工
松村・吉川 (熊工)	6-2

平成26年度熊本県高等学校総合体育大会テニス競技大会

□女子団体戦

学園大付属(2年連続2回目)

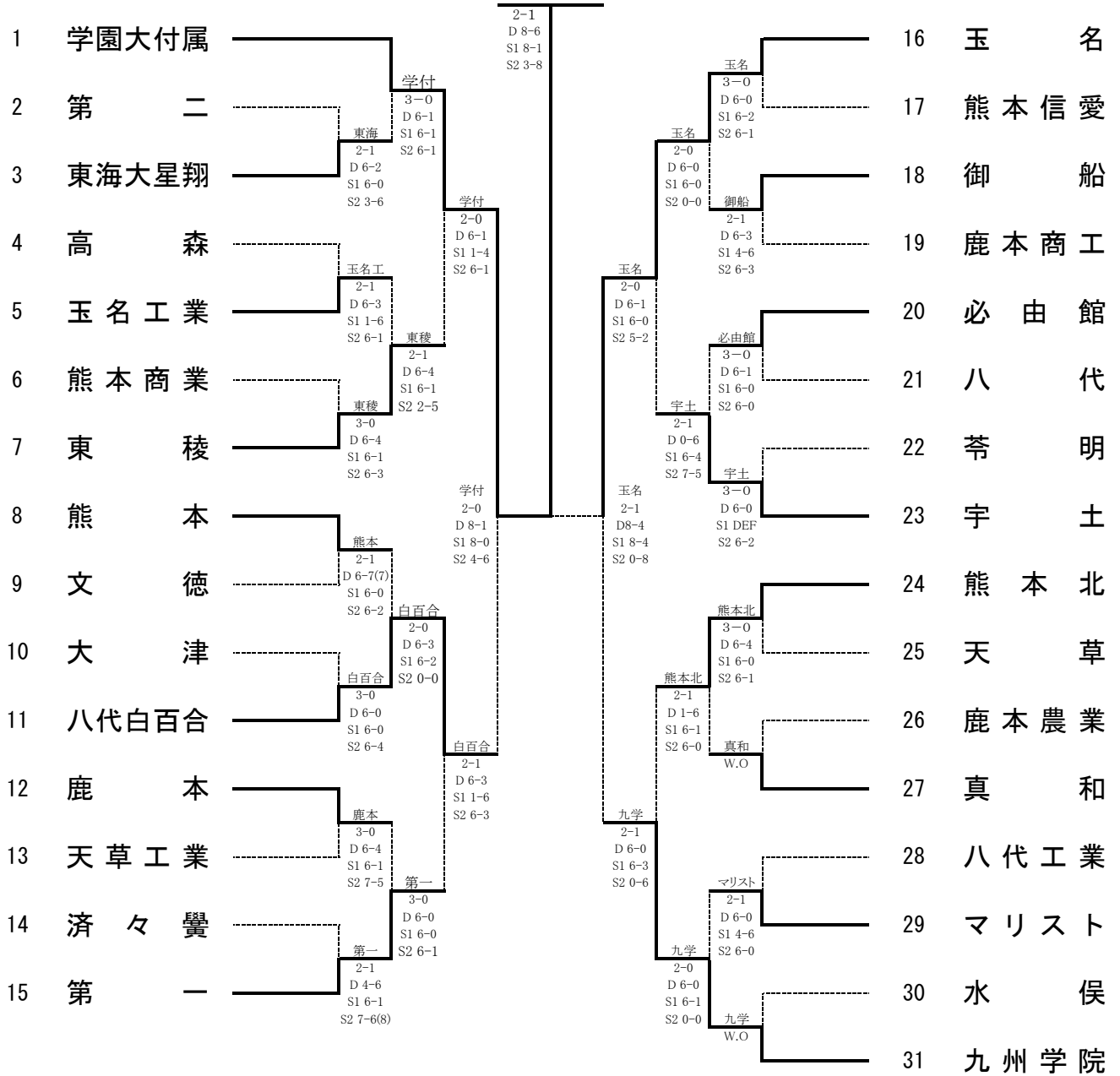

〔シード順〕

- ①学園大付属
- ②九州学院
- ③玉名
- ④第一
- ⑤熊本
- ⑥宇土
- ⑦熊本北
- ⑧東稜

平成26年度熊本県高等学校総合体育大会テニス競技大会

女子シングルス No.1

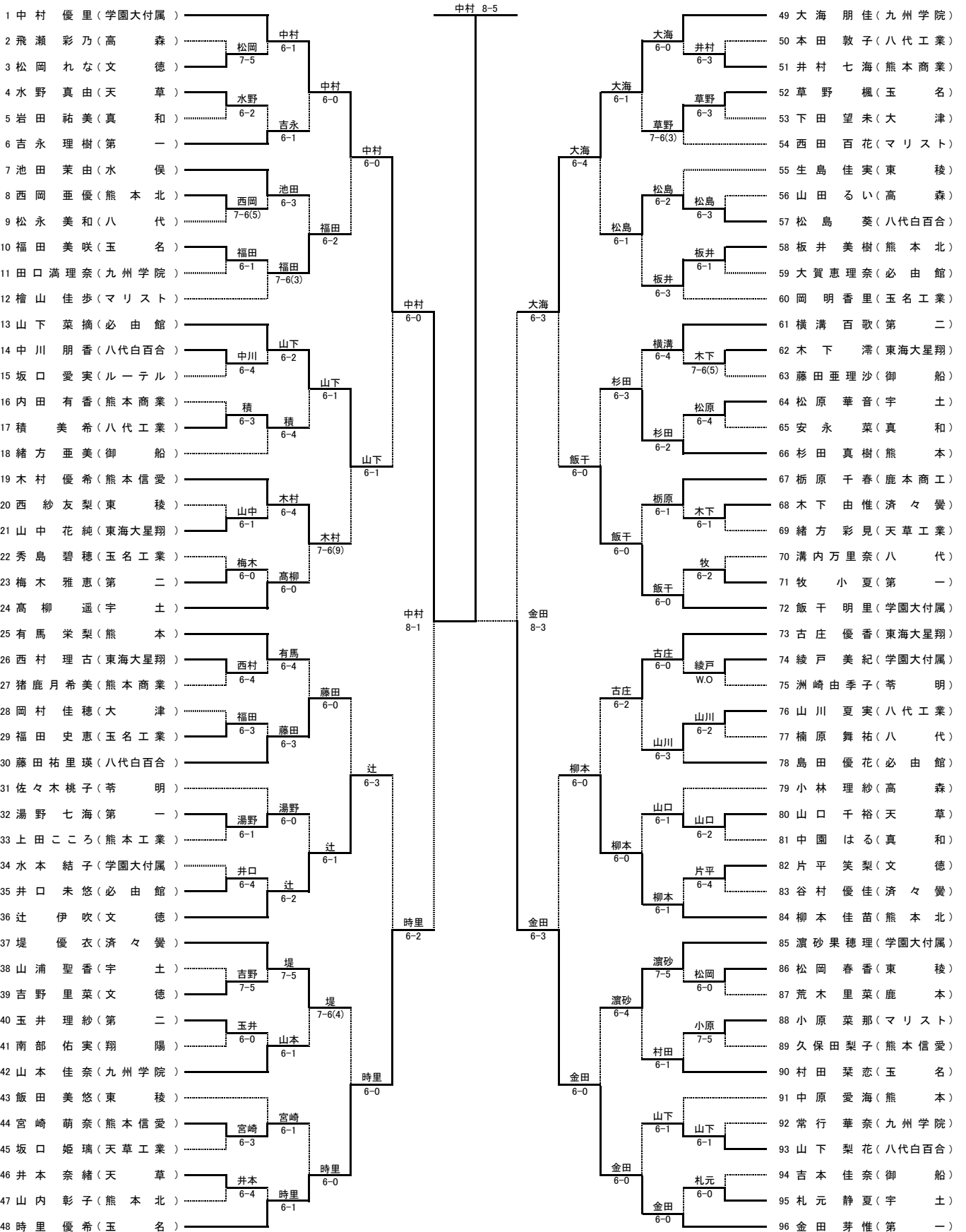

[シード順]

- | | | | |
|---------------|---------------|--------------|---------------|
| ①中村 優里 (学園大付) | ②橋本 幸香 (玉名) | ③今村 風沙 (尚綱) | ④金田 芽惟 (第一) |
| ⑤大海 朋佳 (九州学院) | ⑥林 成美 (九州学院) | ⑦吉野 京佳 (熊本北) | ⑧時里 優希 (玉名) |
| ⑨有馬 栄梨 (熊本) | ⑩上野 千尋 (学園大付) | ⑪富永 侑里 (東稜) | ⑫飯干 明里 (学園大付) |
| ⑬古庄 優香 (東海星翔) | ⑭今村まりな (熊本) | ⑮藤田みなみ (白百合) | ⑯高柳 遙 (宇土) |

平成26年度 熊本県高等学校総合体育大会テニス競技大会

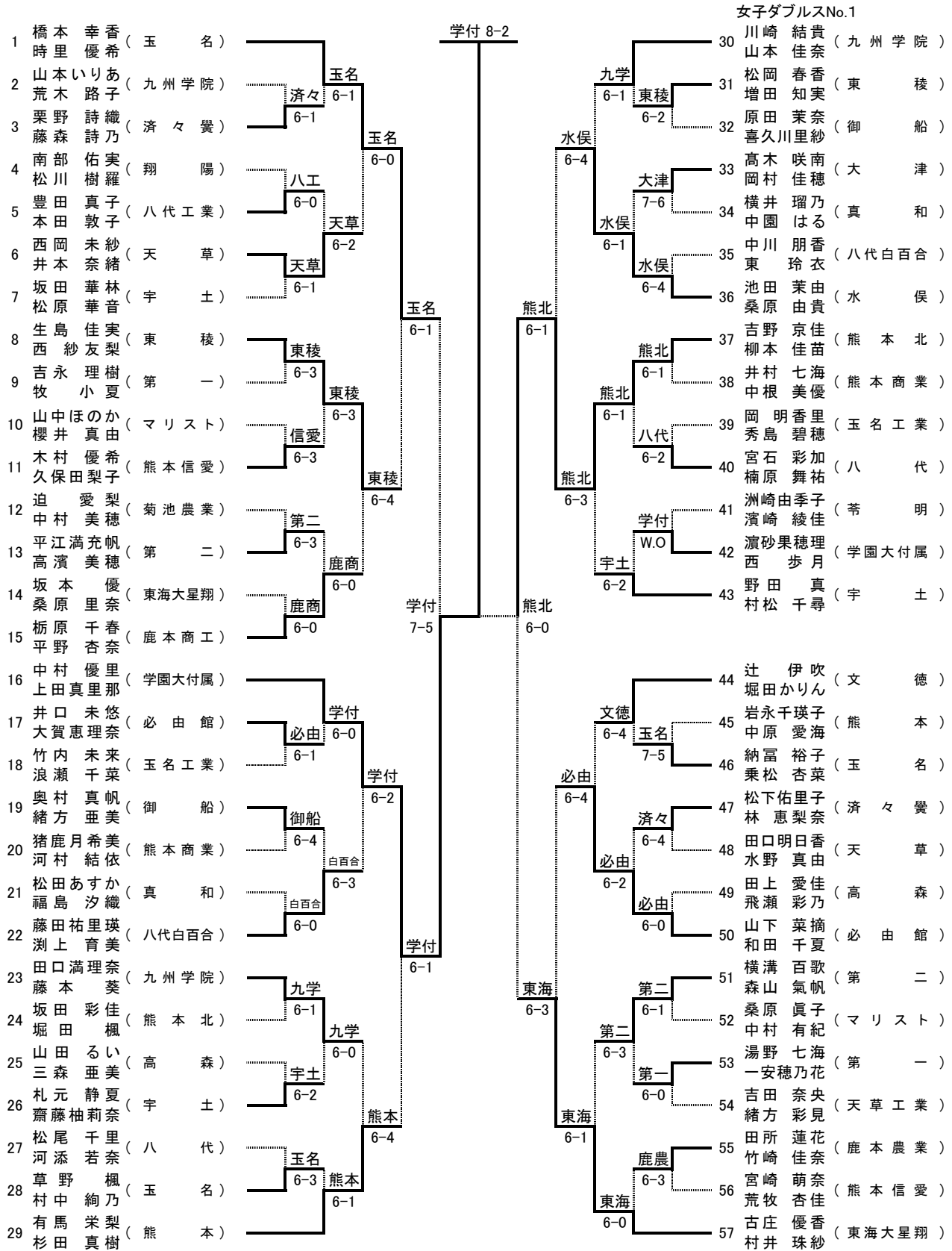

[シード順]

- ①橋本 幸香(玉 名) ②大海 朋佳(九州学院) ③金田 芽惟(第 一) ④古庄 優香(東海星翔)
- ⑤川崎 結貴(九州学院) ⑥元田 玲(熊 本) ⑦中本 麻子(宇 土) ⑧有馬 栄梨(熊 本)
- ⑨山本 佳奈 ⑩林 成美 ⑪谷川 奈々 ⑫村井 珠紗
- ⑬小原 美幸 ⑭宮田 有利子 ⑮杉 田真樹

平成26年度 熊本県高等学校総合体育大会テニス競技大会

