

# 平成27年度熊本県高等学校総合体育大会サッカー競技(男子) 組合せ表

- 1 会場 水前寺陸上競技場(水)・県民総合運動公園スポーツ広場(ス)・益城町陸上競技場(益)・県営八代運動公園陸上競技場(八)  
 嘉島町総合運動公園(嘉)・山鹿カルチャースポーツセンター(山)・東海大学松前記念サッカー場(東)・秀岳館人工芝(秀)  
 熊本農業(農)・熊本商業(商)・東稜(稜)・文徳(文)・ルーテル学院野々島(ル)・鹿本商工(鹿)・翔陽(翔)・小川工業(小)
- 2 交替 9名通告 5名
- 3 試合時間およびキックオフの時間
- |      |          |                          |              |
|------|----------|--------------------------|--------------|
| 1回戦  | 5月23日(土) | ①10:00 ②12:00 ③(女子)14:00 | (70分-20分-PK) |
| 2回戦  | 5月24日(日) | ①10:00 ②12:00 ③14:00     | (70分-20分-PK) |
| 3回戦  | 5月29日(金) | ①13:30 ②15:30            | (70分-20分-PK) |
| 4回戦  | 5月30日(土) | ①11:00 ②13:30            | (70分-20分-PK) |
| 準々決勝 | 5月31日(日) | ①11:00 ②13:30            | (70分-20分-PK) |
| 準決勝  | 6月1日(月)  | ①11:00 ②13:30            | (70分-20分-PK) |
| 決勝   | 6月2日(火)  | ①(女子)11:00 ②(男子)13:30    | (70分-20分-PK) |

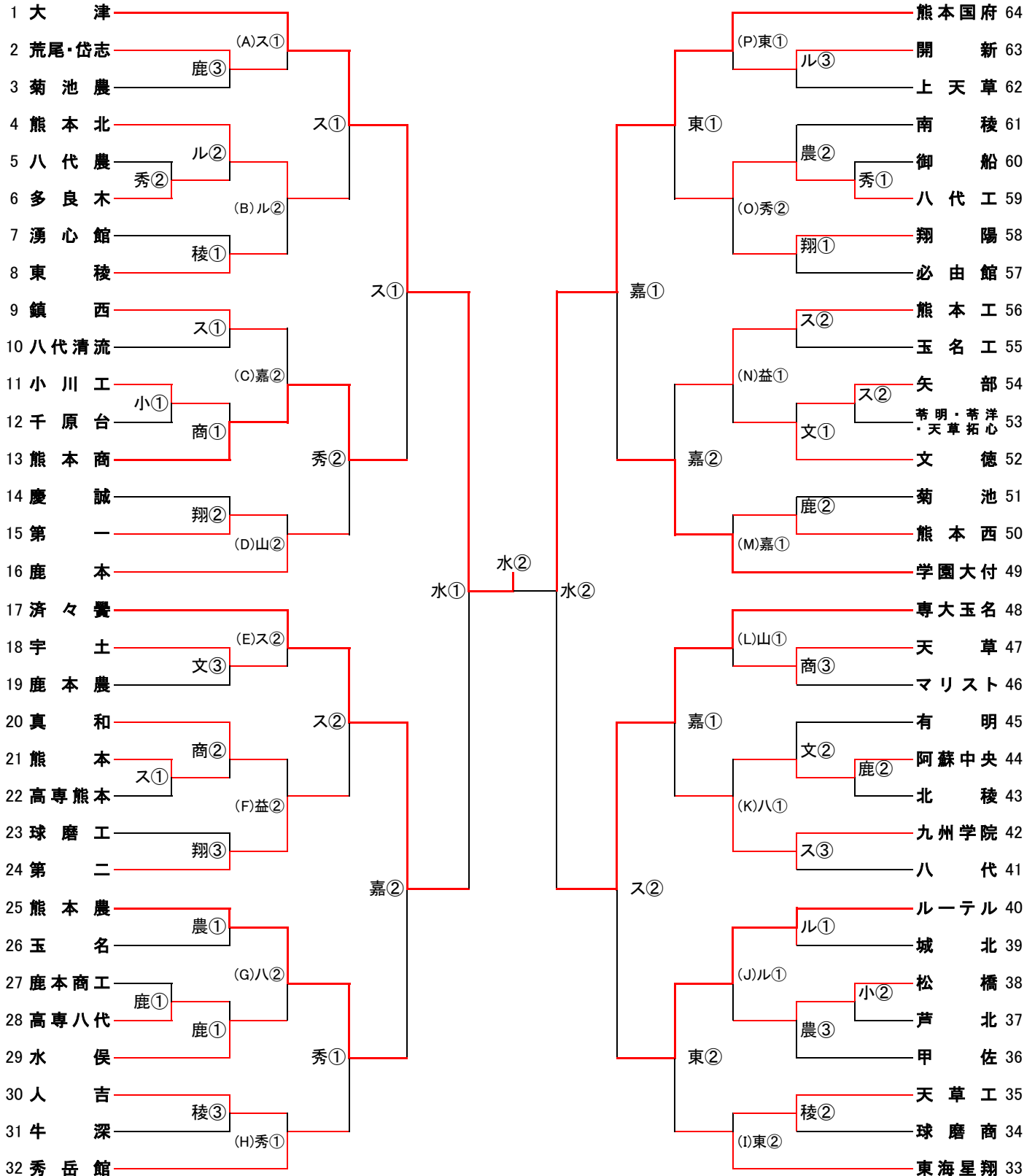

## 平成27年度熊本県高等学校総合体育大会サッカー競技(女子) 組合せ表

1 会場 水前寺陸上競技場(水)・秀岳館(秀)・小川工業(小)・鹿本商工(鹿)

2 交替 9名通告 5名

3 試合時間およびキックオフの時間

1回戦 5月23日(土) ①10:00 ②12:00 ③14:00 (70分-20分-PK)

準決勝 5月31日(日) ①11:00 ②13:30 (70分-20分-PK)

決勝 6月2日(火) ①(女子)11:00 ②(男子)13:30 (70分-20分-PK)

