

平成30年度 熊本県高等学校 バスケットボール大会 男子組合せ

				会場別・コート別試合数											
				東海星翔		熊本農業		済々黷		菊池高校		玉名市桃田		県立総合体育館	
期日	曜日	試合開始	競技時間	Aコート	Bコート	Cコート	Dコート	Eコート	Fコート	Gコート	Hコート	Jコート	Kコート	Mコート	
平成30年10月7日	日	9:00	8-2-8-7-8-2-8	6ゲーム	6ゲーム	6ゲーム	6ゲーム	6ゲーム	6ゲーム	6ゲーム	6ゲーム	*	*	*	
平成30年10月13日	土	9:00	8-2-8-7-8-2-8	*	*	6ゲーム	6ゲーム	6ゲーム	6ゲーム	*	*	5ゲーム	5ゲーム	*	
平成30年10月14日	日	9:00	10分正式4Q	*	*	6ゲーム	6ゲーム	6ゲーム	6ゲーム	*	*	*	*	*	
平成30年10月20日	土	14:00	10分正式4Q	2ゲーム	2ゲーム	*	*	*	*	*	*	*	*	*	
平成30年10月21日	日	9:00	10分正式4Q	*	*	*	*	*	*	*	*	*	*	2ゲーム	

1	九州学院	108	31	185	24	104	62	100	61	102	57	30	熊本工業
2	阿蘇中央	59	38	146	82	100	61	100	61	57	96	31	高专八代
3	小川工業	38	38	146	82	100	61	100	61	23	23	32	熊本中央
4	熊本農業	56	47	120	61	91	75	100	61	42	42	33	鹿本
5	秀岳館	47	67	120	61	91	75	100	61	54	54	34	済々黷
6	芦北	62	71	120	61	91	75	100	61	50	50	35	城北
7	熊本西	71	71	120	61	91	75	100	61	36	36	36	大津
8	御船	40	85	120	61	91	75	100	61	95	95	36	大津
9	開新	85	79	120	61	91	75	100	61	47	47	37	ル・テル学院
10	北稜	54	49	120	61	91	75	100	61	68	68	38	学園大付
11	球磨工業	98	98	120	61	91	75	100	61	25	25	39	矢部
12	必由館	64	50	120	61	91	75	100	61	60	60	40	牛深
13	専大玉名	50	57	120	61	91	75	100	61	32	32	41	熊本北
14	岱志	16	86	120	61	91	75	100	61	50	50	42	菊池
15	熊本	86	86	120	61	91	75	100	61	37	37	43	慶誠
16	人吉	82	29	120	61	91	75	100	61	68	68	43	慶誠
17	文徳	90	30	120	61	91	75	100	61	64	64	42	菊池
18	鹿本農業	30	79	120	61	91	75	100	61	37	37	43	慶誠
19	天草工業	53	82	120	61	91	75	100	61	68	68	43	慶誠
20	玉名工業	82	118	120	61	91	75	100	61	50	50	41	熊本北
21	翔陽	47	26	120	61	91	75	100	61	64	64	42	菊池
22	第一	67	67	120	61	91	75	100	61	37	37	43	慶誠
23	宇土	29	66	120	61	91	75	100	61	68	68	43	慶誠
24	玉名	66	117	120	61	91	75	100	61	50	50	41	熊本北
25	湧心館	39	63	120	61	91	75	100	61	64	64	42	菊池
26	上天草	63	53	120	61	91	75	100	61	37	37	43	慶誠
27	八代	77	55	120	61	91	75	100	61	68	68	43	慶誠
28	マリスト	55	32	120	61	91	75	100	61	50	50	41	熊本北
29	熊本国府	102	102	120	61	91	75	100	61	68	68	43	慶誠

※注: 13日のJ2・K2の試合開始は10:00です。

平成30年度 熊本県高等学校 バasketボール大会 女子組合せ表

期 日	会 場 別 ・ コ ー ト 別 試 合 数																	
	東海星翔 A・B			熊本農業 C・D			済々巒 E・F			菊池高校 G・H			玉名桃田 J・K			熊本県立体育館 M		
	会場	審判	報道	会場	審判	報道	会場	審判	報道	会場	審判	報道	会場	審判	報道	会場	審判	報道
10月7日(日)	西村	上原	上原	西島	渡邊	横田	今崎	友川	佐藤	有馬	有馬	前田	*	*	*	*	*	*
10月13日(土)	*	*	*	西島	有馬	横田	今崎	佐藤	上原	*	*	*	渡邊	前田	西村	*	*	*
10月14日(日)	*	*	*	西島	渡邊	西村	今崎	佐藤	上原	*	*	*	*	*	*	*	*	*
10月20日(土)	専門委員全員			*	*	*	*	*	*	*	*	*	*	*	*	*	*	*
10月21日(日)	*	*	*	*	*	*	*	*	*	*	*	*	*	*	*	専門委員全員		

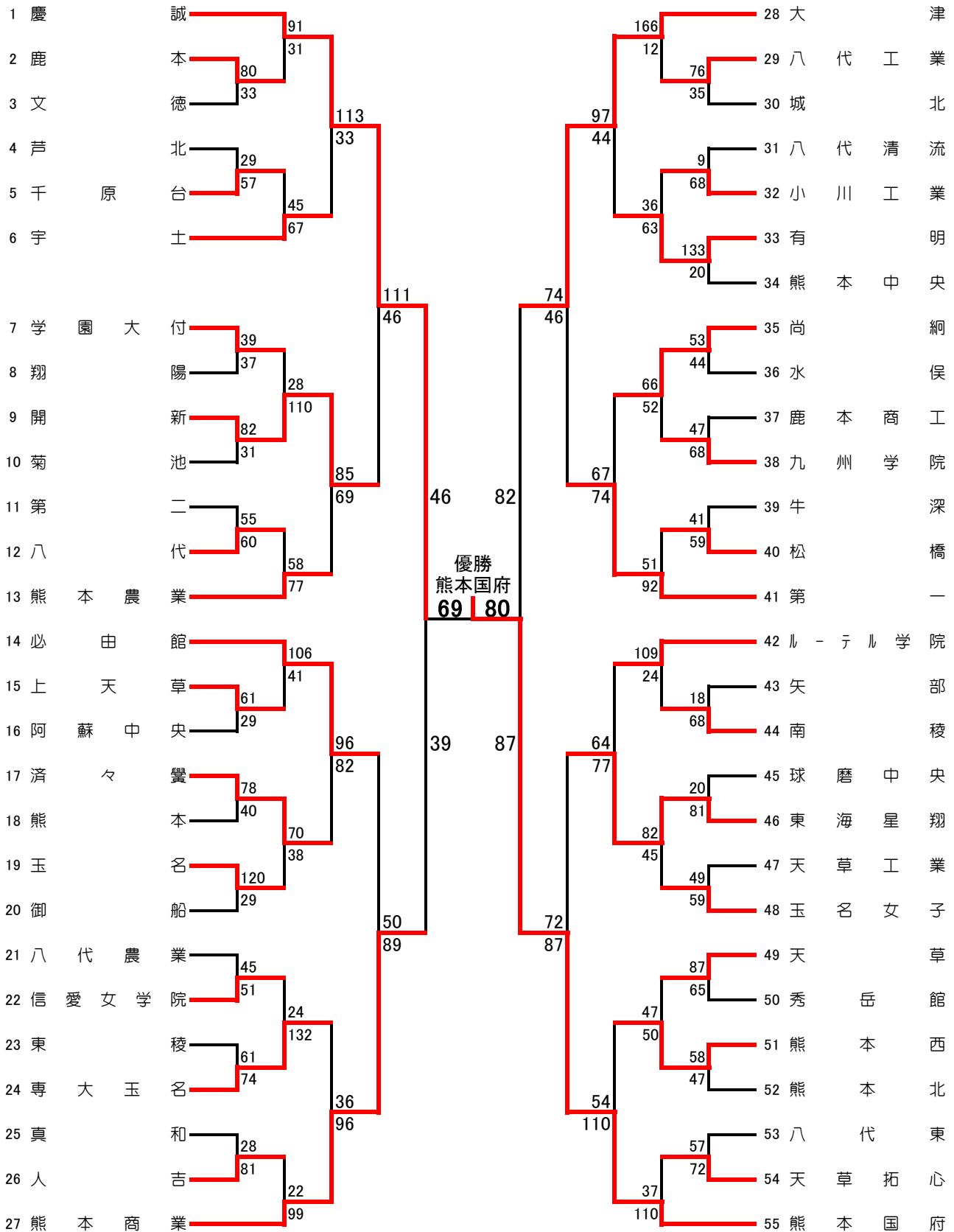

※注: 13日のJ2・K2の試合開始は10:00です。